

ERGOMOVER



ErgoMover

Wilt u plaatmaterialen zoals OSB-platen, gipsplaten, houten-, stalen balken of andere bouwmaterialen makkelijk vervoeren? Bij ORANGE-MOVE hebben we daar een handig hulpmiddel voor. Onze elektrische transport trolley neemt het zware werk voor u uit handen. Met dit handige hulpmiddel hoeft u

niet zwaar te tillen en verplaatst u effectief zware materialen tot een gewicht van 1.500 kg. De Transport Trolley, ook wel ErgoMover genoemd, is een elektrisch verrijdbare transport trolley.

Deze ErgoMover heeft optioneel een hydraulisch hef-platform.

MACHINE EIGENSCHAPPEN

Deze machine is vierwiel gestuurd. De voor- en achteras draaien afzonderlijk. Dit maakt manoeuvreren eenvoudig. Deze transport trolley heeft een proportioneel bedienbare rij snelheid van 0 tot 6 km/h. Met een machinebreedte van 70 cm past deze trolley door iedere deur. De hefhoogte van het platform bedraagt 14cm.



STANDAARD EN OPTINEEL

Standaard is de ErgoMover uitgerust met stuurstang, vier opklapbare hoeksteunen, draagbalken, gecentreerd hijsog en op elke hoek een hijsog voor bevestiging van de last. Deze transport trolley is optioneel verkrijgbaar met radiografische afstandsbediening, draaiplateau, hef-functie en groter draagplateau.

EIGENSCHAPPEN

Aandrijving - Elektrisch	24V
Acculader	230V
Actieradius	10h
Eigen gewicht	350 kg
Max. capaciteit	1.500 kg
Oplaatijd	8h
Platformafmetingen	1.61x0.70m (lxb)
Rijsnelheid	0-6 km/h
Transportafmetingen	1.81x0.70x0.57m

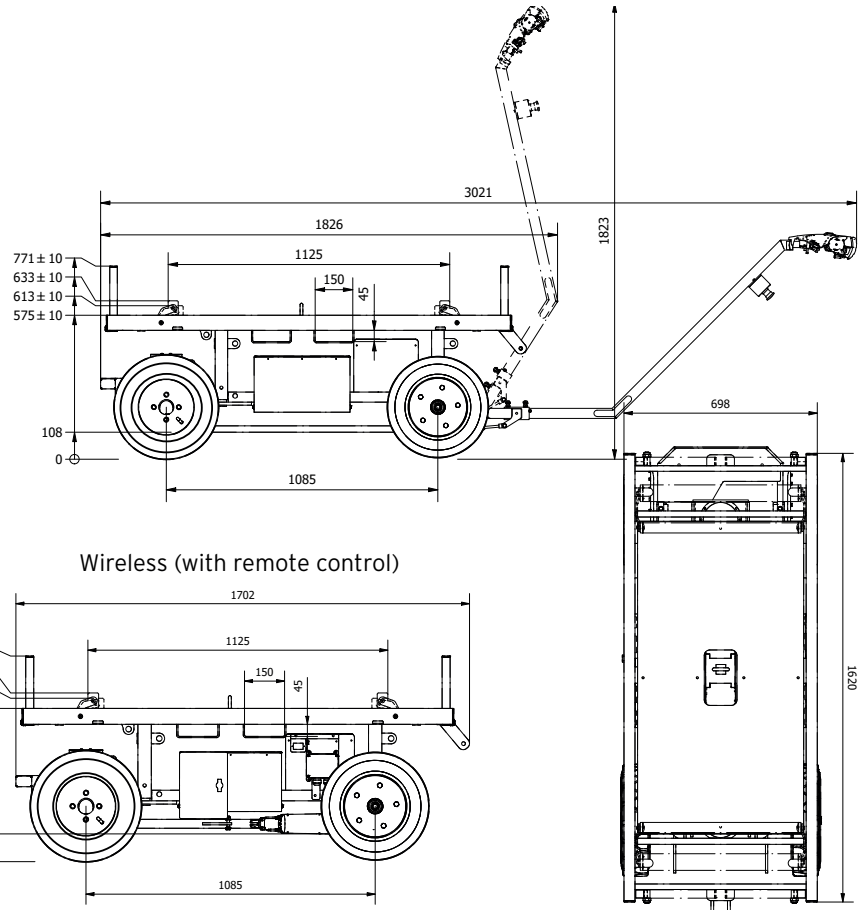

*The dimensions are indicative and may vary +/- 10mm

